

Type 205

Type 238

Avis de modifications

09.02.2017	Méthode de réparation modifiée	Type 205.3 avec code 901 (Pack Chrome Extérieur) ou code P29 (AMG Line Interieur)
------------	--------------------------------	---

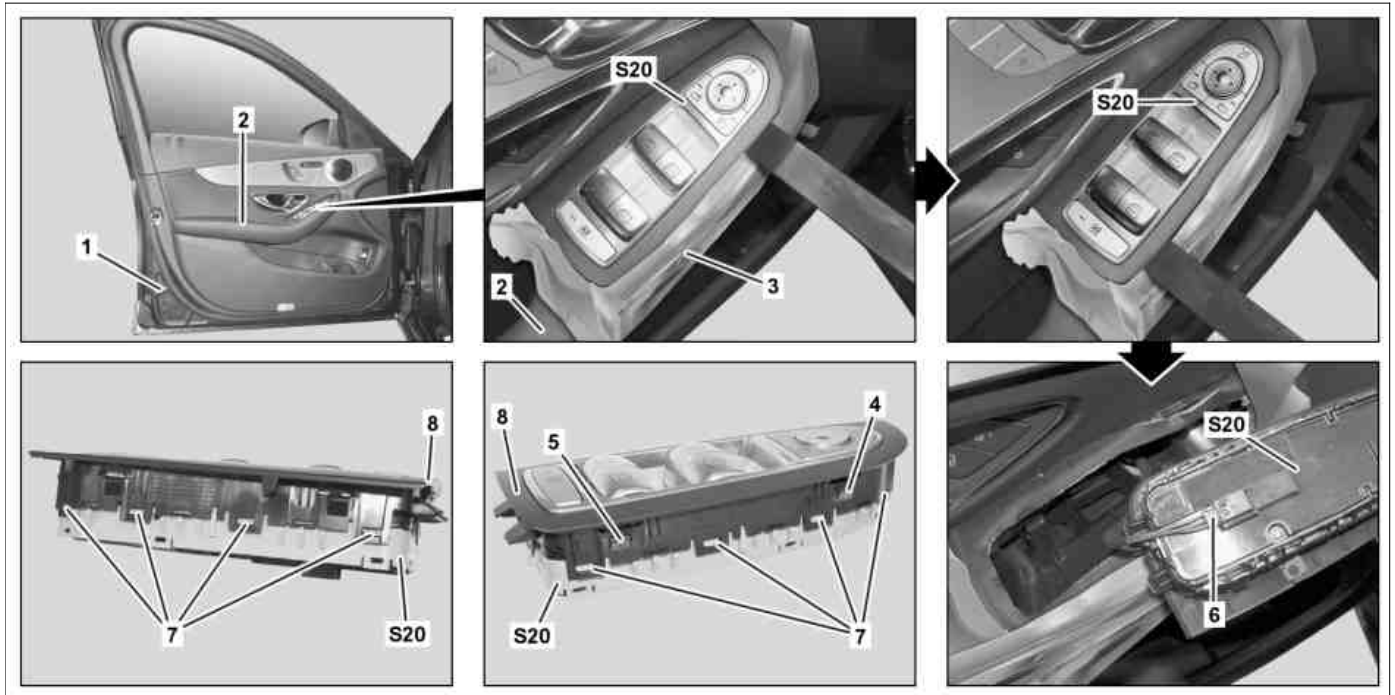

P72.29-2821-09

Représenté sur le type 205.0

- | | | | |
|---|------------------|-----|---|
| 1 | Porte conducteur | 6 | Connecteur électrique |
| 2 | Accoudoir | 7 | Verrouillages |
| 3 | Feuille adhésive | 8 | Recouvrement |
| 4 | Cran avant | S20 | Groupe de contacteurs lève-vitre électrique et réglage de rétroviseur extérieur côté conducteur |
| 5 | Cran arrière | | |

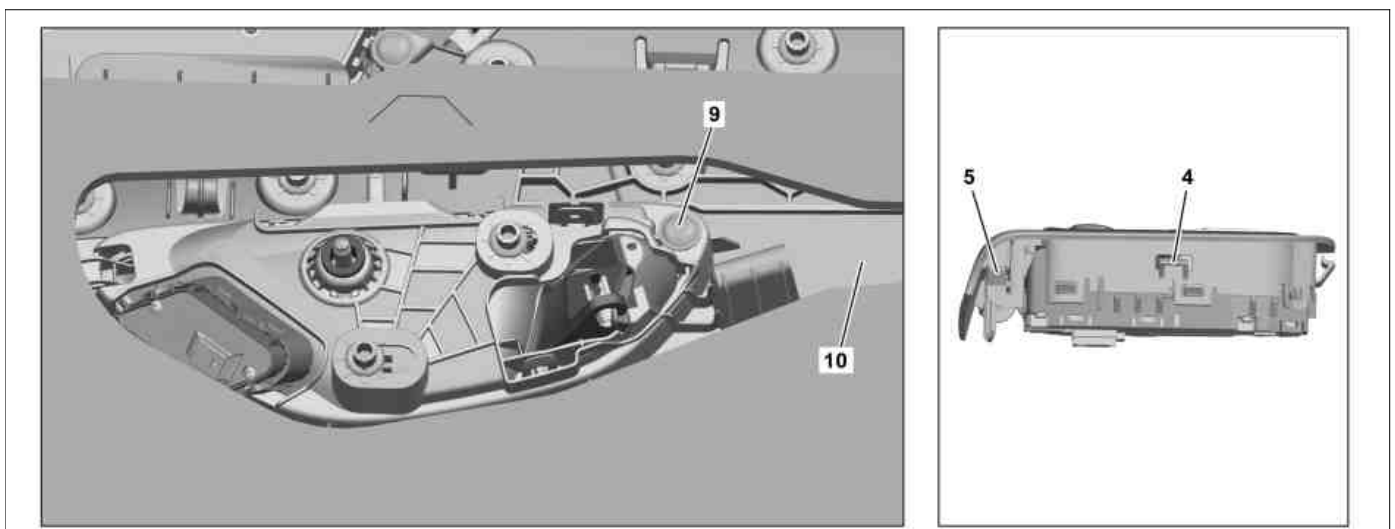















P72.29-2906-08

Représenté sur le type 205.3 avec code P29 (AMG Line Interieur)

4 Cran avant
5 Cran arrière

9 Vis
10 Garniture de porte

	Déposer		
1	Poser une feuille adhésive (3) sur l'accoudoir (2) de la porte conducteur (1)	 S20 La feuille adhésive (3) doit être posée sur l'accoudoir (2), dans la zone de contact de l'outil, à fleur de l'enjoliveur (8) du groupe de contacteurs lève-vitre électrique et réglage de rétroviseur extérieur, côté conducteur (). Sinon, l'accoudoir (2) peut être endommagé lors de la dépose du groupe de contacteurs lève-vitre électrique et réglage de rétroviseur extérieur, côté conducteur (S20).	
2	Détacher la garniture de porte (10) au niveau de la porte conducteur (1) et la mettre de côté avec précaution	Type 205.3 avec code 901 (Pack chrome intérieur) sauf code P29 (Intérieur AMG Line) Type 205.3 avec code P29 (Intérieur AMG Line) sauf code 901 (Pack chrome intérieur)  Ne pas déposer entièrement la garniture de porte (10).	AR72.10-P-1000LW
3	Dévisser la vis (9) sur la face intérieure de la garniture de porte (10)	Type 205.3 avec code 901 (Pack chrome intérieur) sauf code P29 (Intérieur AMG Line) Type 205.3 avec code P29 (Intérieur AMG Line) sauf code 901 (Pack chrome intérieur)	
4	Engager et positionner le déclipser au niveau du cran avant (4) en observant un angle de 90° avec le groupe de contacteurs lève-vitre électrique et réglage de rétroviseur extérieur, côté conducteur (S20)	 L'angle du déclipser  avec la surface de l'accoudoir (2) devrait être de 45° environ au moment de son engagement.  Déclipser	*452589016300
5	Déclipser le cran avant (4) de l'accoudoir (2)	 Déclipser	*452589016300
6	Engager et positionner le déclipser au niveau du cran arrière (5) en observant un angle de 90° avec le groupe de contacteurs lève-vitre électrique et réglage de rétroviseur extérieur, côté conducteur (S20)	 L'angle du déclipser  avec la surface de l'accoudoir (2) devrait être de 45° environ au moment de son engagement.  Déclipser	*452589016300
7	Déclipser le cran arrière (5) de l'accoudoir (2)	 Déclipser	*452589016300
8	Déposer le groupe de contacteurs lève-vitre électrique et réglage de rétroviseur extérieur, côté conducteur (S20) avec enjoliveur (8) de l'accoudoir (2)		
9	Séparer le connecteur (6)		
10	Déverrouiller les verrouillages (7) et retirer le groupe de contacteurs lève-vitre électrique et réglage de rétroviseur extérieur, côté conducteur (S20) de l'enjoliveur (8)	En cas de remplacement du groupe de contacteurs lève-vitre électrique et réglage de rétroviseur extérieur, côté conducteur (S20).	
	Poser		
11	Mettre le groupe de contacteurs lève-vitre électrique et réglage de rétroviseur extérieur, côté conducteur (S20) en place dans l'enjoliveur (8) et le verrouiller	Si le groupe de contacteurs lève-vitre électrique et réglage de rétroviseur extérieur, côté conducteur (S20) a été remplacé.	
12	Contacter le connecteur électrique (6)		
13	Insérer et poser le groupe de contacteurs lève-vitre électrique et réglage de rétroviseur extérieur, côté conducteur (S20) avec enjoliveur (8) dans la zone arrière en commençant dans l'accoudoir (2)		
14	Visser à fond la vis (9) sur la face intérieure de la garniture de porte (10)	Type 205.3 avec code 901 (Pack chrome intérieur) sauf code P29 (Intérieur AMG Line) Type 205.3 avec code P29 (Intérieur AMG Line) sauf code 901 (Pack chrome intérieur)	

15	Poser la garniture (10) sur la porte conducteur (1)	Type 205.3 avec code 901 (Pack chrome intérieur) sauf code P29 (Intérieur AMG Line) Type 205.3 avec code P29 (Intérieur AMG Line) sauf code 901 (Pack chrome intérieur)	AR72.10-P-1000LW
16	Enlever la feuille adhésive (3) sur l'accoudoir (2) de la porte conducteur (1)		
	Nettoyer		
17	Retirer les résidus de feuille adhésive dans la zone de réparation		
	Contrôler		
18	Procéder au contrôle de fonctionnement du groupe de contacteurs lève-vitre électrique et réglage du rétroviseur extérieur, côté conducteur (S20)		

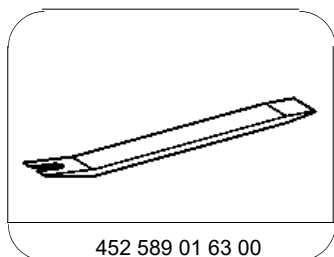

452 589 01 63 00

Décrisper