

# INSTALLATION INSTRUCTIONS

for the SC 101 grill (W210 as of 07/99)

Attach the enclosed star with the glue supplied and let it dry for about 2 hours.

Only then can you install the grill in the car.

Shorten the opener handle as shown below!

Your SCHÄTZ TUNING team

W210 grill (E-class) as of a manufacturing date of 07/99

1. Shorten the opener handle by 6 mm on the left side as seen from the driving direction shown.
2. Remove the burrs!

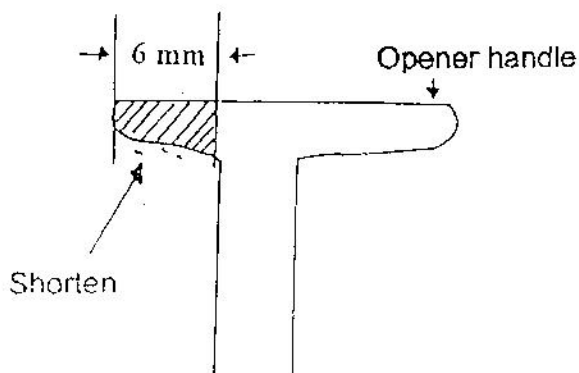

↑  
Driving direction

# ANBAUANLEITUNG

für Grill SC 101 (W210 ab 07/99)

Den beiliegenden Stern mit dem gelieferten Kleber befestigen und diesen ca. 2 Stunden aushärten lassen.

Erst dann den Grill in das Fahrzeug einbauen.

Den Öffnerhebel wie unten abgebildet kürzen !

Ihr SCHÄTZ-TUNING Team

Grill W210 (E-Klasse) ab Bj. 07/99

1. Öffnerhebel in Fahrtrichtung links 6 mm seitwärts kürzen.
2. Grat entfernen !

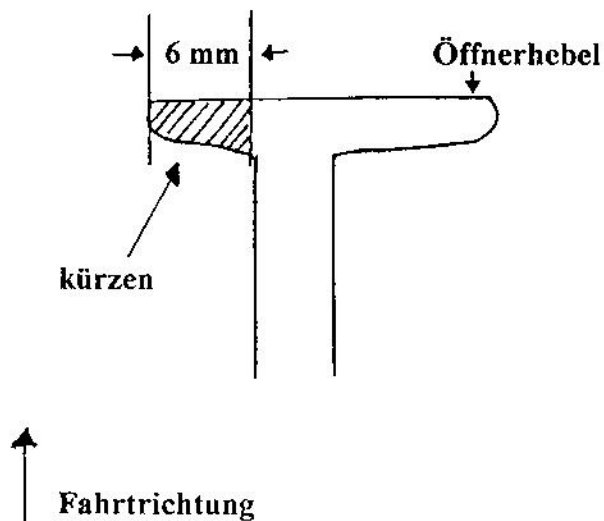

Prüfbericht-Nr. 351-121-96 FBTP (Zusammenf. 3)  
Hersteller: Schätz Tuning GmbH  
Art: Grilleinsatz  
Typ: SC 100, SC 101, SC 102, SC 103, SC 104, SC105

Seite 1 von 2

**Prüfbericht (Zusammenfassung 3)**  
**Nr. 351-121-96 FBTP**

Antragsteller: Schätz-Tuning GmbH  
Dachauer Straße 364  
80993 München

Art der Umrüstung: Grilleinsatz für Mercedes Benz -  
Fahrzeuge

Typen: SC 100 (C-Klasse)  
SC 101 (E-Klasse)  
SC 102 (124-Serie)  
SC 103 (CLK)  
SC 104 (S-Klasse)  
SC 105 (C-Klasse Modell 2000)

Durch den Anbau des Grilleinsatzes am Fahrzeug erlischt nach §19(2) StVZO die Betriebserlaubnis des Fahrzeugs nicht, da

- die in der Betriebserlaubnis genehmigte Fahrzeugart nicht geändert wird,
- eine Gefährdung von Verkehrsteilnehmern nicht zu erwarten ist, und
- das Abgas- und Geräuschverhalten nicht verschlechtert wird.

Eine Abnahme des Anbaus des Grilleinsatz durch einen amtlich anerkannten Sachverständigen für den Kraftfahrzeugverkehr ist deshalb nicht erforderlich. Die in der Anlage aufgeführten Fahrzeugtypen entsprechen auch nach erfolgter Umrüstung den heute gültigen Vorschriften der StVZO. Der vorliegende Prüfbericht verliert seine Gültigkeit, wenn sich durch die o.a. Umrüstung berührte Bauvorschriften der StVZO ändern oder an den Kraftfahrzeugen Änderungen eintreten, die die Begutachtungspunkte beeinflussen.

Dieser Prüfbericht umfaßt die Blätter 1 und 2 sowie die Anlage 4.1



*D. Schmidt*

Der amtlich anerkannte Sachverständige m.T.  
Dipl.-Ing.(FH) D. Schmidt

Garching, den 2000-08-30