

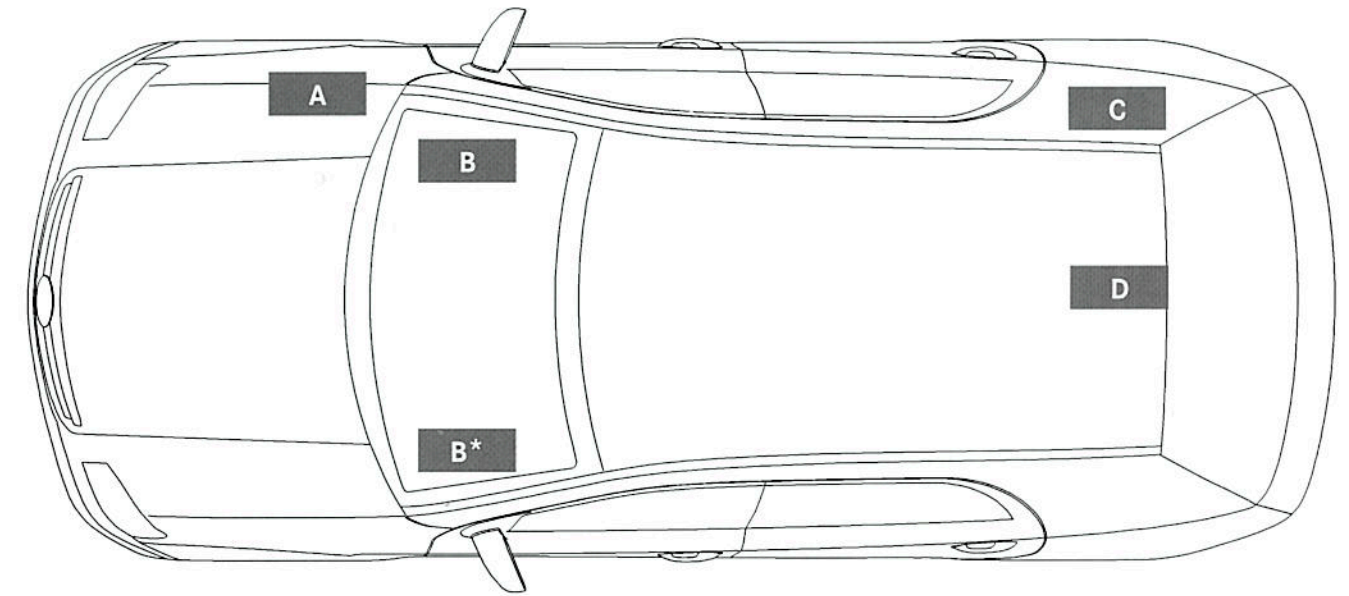

# Sicherungsaufteilung | Fuse Allocation | Dotation des fusibles

Mercedes-Benz



- \* Bei ML- und GL-Klasse Rechtslenker seitlich im Cockpit auf der linken Seite.
- \* ML-Class and GL-Class RHD models in the cockpit, on the left side.
- \* Pour les versions avec direction à droite de la Classe ML et Classe GL : sur le côté gauche du poste de conduite.

### ⚠ Achtung: Brandgefahr!

Verwenden Sie nur für Mercedes-Benz freigegebene Sicherungen, mit der jeweils vorgeschriebenen Ampère-Zahl für das betreffende System. Sonst könnte es durch Überlastung zu einem Brand kommen.

### Caution: Risk of fire!

Only install fuses that have been tested and approved by Mercedes-Benz and that have the specified amperage rating for the system concerned. Otherwise, an overload in the system could cause a fire in the vehicle.

### Attention: Risque d'incendie!

Utilisez uniquement des fusibles agréés pour Mercedes-Benz dont le calibre correspond à celui prescrit pour le système concerné. Sinon, la surcharge pourrait provoquer un incendie.

### ⚠ Achtung!

Schließen Sie die Abdeckungen der Sicherungen sorgfältig!

### Caution!

Close the fuse covers carefully.

### Attention!

Fermez le couvercle des boîtes à fusibles avec précaution !

Stand: 2010-05-05 · A 164 006 67 99



Weitere Informationen zum Sicherungswechsel finden Sie in der Betriebsanleitung des Fahrzeugs.

Further information about replacing fuses can be found in the vehicle's Operator's Manual.

Vous trouverez d'autres informations sur le remplacement des fusibles dans la notice d'utilisation du véhicule.

### Sicherungswerte · Fuse rating · Valeur des fusibles

Ampere	Farbe	Colour/Color	Couleur
5	beige	tan	beige
7,5	braun	brown	brun
10	rot	red	rouge
15	blau	blue	bleu
20	gelb	yellow	jaune
25	natur	natural	nature
30	grün	green	vert
40	orange	orange	orange
50	rot	red	rouge
60	blau	blue	bleu

### A: Sicherung · Fuse · Fusible 100 -125

Im Motorraum rechts, im Gerätekasten  
In the engine compartment, on the right side  
Dans le compartiment moteur, à droite

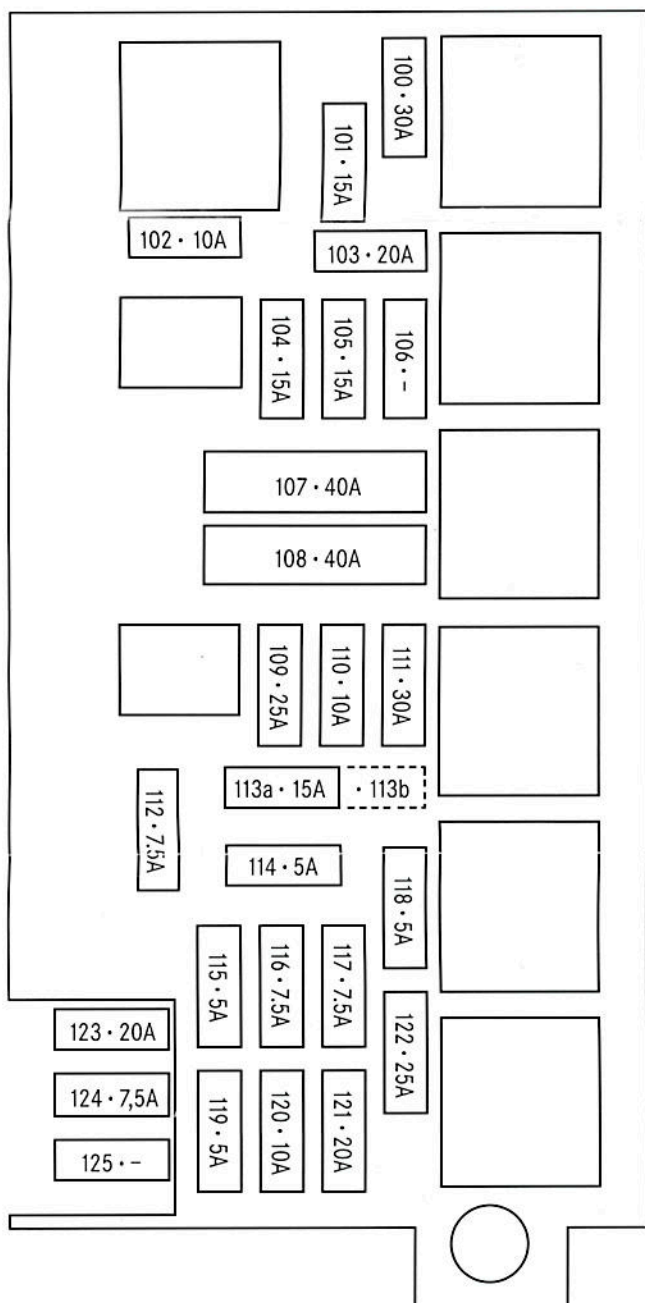

### B: Sicherung · Fuse · Fusible 10 - 18

Seitlich im Cockpit auf der rechten Seite  
In the cockpit, on the right side  
Sur le côté droit du poste de conduite

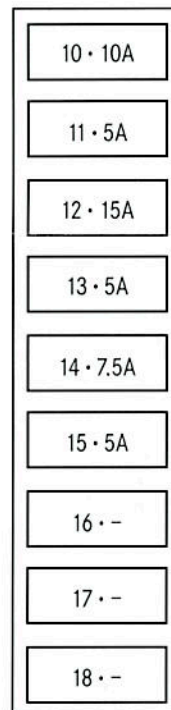

### C: Sicherung · Fuse · Fusible 20 - 72

Im Gepäckraum rechts, hinter Seitenverkleidung  
In the trunk, on the right side  
Dans le compartiment de chargement, à droite

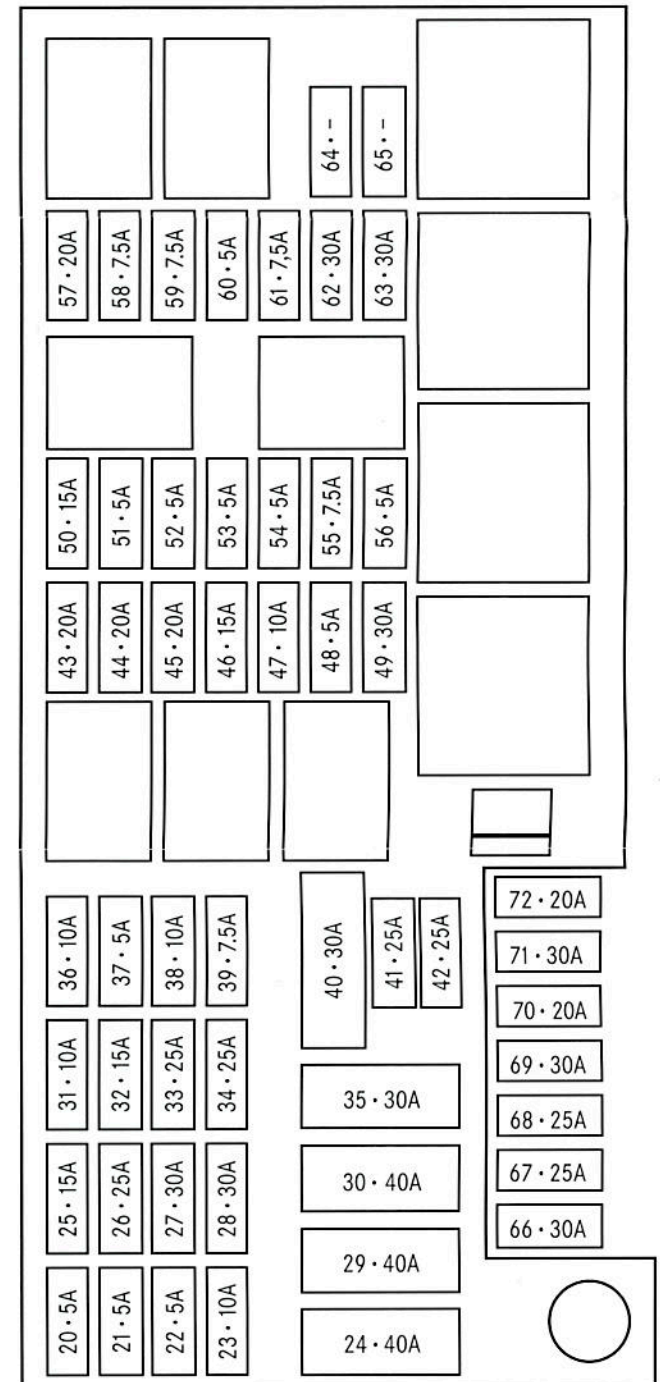

### D: Sicherung · Fuse · Fusible A - D

Im Gepäckraum unter Ladefläche  
In the cargo area under the load surface  
Dans le coffre à bagages sous la surface de chargement

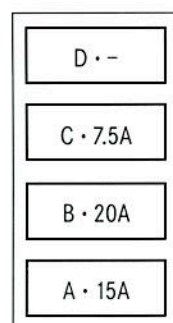

Funktion	Sicherung
Airbagsteuerung	61
AIRMATIC / Niveauregulierung	32, 53, 108
Anhängerbremse (USA)	71
Anhängevorrichtung	70, 72
Antennenmodul	20
Automatisches Getriebe	111, 116
BLUETEC	A, B, C, 48, 56
CrashAktiveKopfstütze	59
DAB-Radio	39
Dachbedieneinheit	41
Diagnosedose	58
Dieselfilterheizung	123
Differentialsperre HA	48, 52, 53, 69
DISTRONIC	117
EDW Fanfare	110
Einstiegschiene, beleuchtet	47
ESP	109, 115
Fanfare	113
Fond Entertainment	23
Gebläse 2. Sitzreihe	10
Gebläse Heckklimaanlage	67
Gurtstraffer	24, 29
Handschuhkastenleuchte	60
HD-Radio	39
Heckklappe Fernschliebung	40
Heizbare Heckscheibe	49
Instrumentenanzeige	11, 55
KEYLESS GO	33
Kindersitzerkennung	61
Klimatisierungsautomatik	12
Kompassmodul	15
Kraftstoffpumpe	57
Kraftstoffpumpensteuergerät	30, 43, 53
Lenkradheizung	31
Lenksäulenmodul	13
Leuchtweitenregulierung	54, 112
Lichtdreheschalter	55
Media Interface	15
Mobilfunktelefon	23
Motor SekundärLuftPumpe	107
Motorsteuerung	51, 102, 114, 118, 119, 120
Motorversorgung	101, 103, 104, 105
Multikontursitz	60, 66
Navigation Korea	39, 60
Panorama Schiebedach	42
PARKTRONIC	22
Radiosysteme	25
Reifendruckkontrolle	39
Rückfahrkamera	37, 60
Schalterbedienfeld Fond	21
Schalterbedienfeld vorn	13
Scheibenwischer hinten	50
Scheibenwischer vorn	60, 100
Servolenkung	124
Sitzheizung Fond	68
Sitzverstellung elektr. Beifahrer	27, 62
Sitzverstellung elektr. Fahrer	28, 63
Soundverstärker	35
Standheizung	22, 121
Starter	122, 105
Steckdose Beifahrer	44
Steckdose Laderaum	45
Steckdosen 2. Sitzreihe	45
TELEAID / VICS (Japan)	36, 60
Totwinkel-Assistent	60
Türsteuerung Beifahrer	26
Türsteuerung Fahrer	34
TV-Tuner / Radiosystem Japan	38
Umklappbare 3. Sitzreihe	30
Zigarrenanzünder/Steckdose vorn	46
Zündschloß	14
—	16
—	17
—	18
—	64
—	65
—	106

Bei elektronisch gesicherten Verbrauchern oder Systemen können Sicherungen nicht ersetzt werden. Lassen Sie die Ursache der Störung gegebenenfalls in einer qualifizierten Fachwerkstatt, z. B. in einem Mercedes-Benz Service-Stützpunkt, feststellen und beseitigen.

Sicherungen sind je nach Fahrzeugausstattung bestückt.

Function	Fuse
A/C Module	12
Airbag	61
AIRMATIC / Control unit height adjustment	32, 53, 108
Antenna	20
ATA Horn	110
Auto. Transmission	111, 116
Backup camera	37, 60
Blind Spot Assist	60
Blower, Rear passenger compartment, 2nd row	10
BLUETEC	A, B, C, 48, 56
CA Head Restraints	59
Cellphone	23
Child Seat Recognition	61
Cigar lighter	46
Compass Module	15
DAB-Radio	39
Diagnostics Outlet	58
Diesel-filter heating	123
DISTRONIC	117
Door CU, Driver	34
Door CU, Passenger	26
Door sill, illuminated	47
Elec. Seat Adjustment, Driver	28, 63
Elec. Seat Adjustment, Passenger	27, 62
Emergency Tensioning Retractor	24, 29
Engine CU	51, 102, 114, 118, 119, 120
ESP	109, 115
Folding 3rd Seat Line	30
Fuel Pump	57
Fuel Pump CU	30, 43, 53
Glove Box Light	60
HD-Radio	39
Headlamp Range Adjustment	54, 112
Heated Seat Rear	68
Horn	113
Ignition Lock	14
Instrument cluster	11, 55
KEYLESS GO	33
Korea navigation system	39, 60
Light Control Switch	55
Media Interface	15
Multi-contour Seat	60, 66
Panorama Sunroof	42
PARKTRONIC	22
Power Outlet 2nd Seat Line	45
Power Outlet Fr. Passenger	44
Power Outlet Trunk	44, 45
Power Steering	124
Radio systems	25
Rear Control Panel	21
Rear Seat Entertainment	23
Rear Window Defroster	49
Remote tailgate closing	40
Residual Engine-Heat Utilization	22, 121
Roof Unit	41
RR Diff. Lock	48, 52, 53, 69
RR Fan	67
RR Wiper	50
Secondary Air Pump	107
Sound Amplifier	35
Starter	122, 105
Steering Column Module	13
Steering Wheel Heater	31
Supply Eng.	101, 103, 104, 105
Switch panel	13
TELEAID / VICS (Japan)	36, 60
Tire Pressure Control	39
Trailer Brake (US)	71
Trailer hitch	70, 72
TV-Tuner / Radio system Japan	38
Wipers, front	60, 100
—	16
—	17
—	18
—	64
—	65
—	106

Fuses for consumers or systems which are electronically protected cannot be replaced. If necessary, have the cause of the fault determined and remedied by an authorized Mercedes-Benz Center.

Fuses are fitted based on the vehicle's equipment.

Fonction	Fusible
3e rangée de sièges pliants	30
Airbag	61
AIRMATIC / Suspension active	32, 53, 108
Alimentation Mot.	101, 103, 104, 105
Allume-cigare	46
Amplicateur audio	35
Appuie-tête activé par une collision	59
Autoradio	25
Avertisseur sonore	113
Avertisseur sonore EDW (borne 30)	110
Blocage de différentiel, essieu arrière	48, 52, 53, 69
BLUETEC	A, B, C, 48, 56
Boîte de vitesses automatique	111, 116
Calculateur de porte, côté conducteur	34
Calculateur de porte, côté passager avant	26
Calculateur moteur	51, 102, 114, 118, 119, 120
Caméra vision arrière	37, 60
Chauffage additionnel	22, 121
Chauffage de lunette arrière	49
Chauffage des sièges arrière	68
Chauffage du filtre à gazole	123
Chauffage du volant	31
Climatiseur automatique	12
Combiné d'instruments	11, 55
Commutateur d'éclairage	55
Contacteur d'allumage	14
Contrôle de la pression des pneus	39
Correcteur de site des projecteurs	54, 112
Démarrateur	122, 105
Détecteur d'angle mort	60
Détection de siège-enfant	61
Direction assistée	124
DISTRONIC	117
Eclairage de la boîte à gants	60
ESP	109, 115
Essuie-glace arrière	50
Essuie-glace avant	60, 100
Fermeture à distance du hayon	40
Frein de remorque (USA)	71
Interface de média	15
KEYLESS-GO	33
Module d'antenne	20
Module de la boussole	15
Module de la jupe de direction	13
Panneau de commande arrière	21
PARKTRONIC	22
Pompe à air secondaire	107
Pompe à carburant	57
Pompe à carburant, calculateur	30, 43, 53
Prise de diagnostic	58
Prise, compartiment de chargement	44
Prise, côté passager avant	45
Prises, 2e rangée de sièges	45
Radio DAB	39
Radio HD	39
Rangée de contacteurs	13
Réglage électrique du siège, conducteur	28, 63
Réglage électrique du siège, passager avant	27, 62
Remorque	70, 72
Rétracteur de ceinture avant	24, 29
Seuil de porte illuminé	47
Siège multicontour	60, 66
Soufflante 2e rangée de sièges	10
Soufflante climatiseur arrière	67
Système de navigation pour la Corée	39, 60
Système multimédia arrière	23
TELEAID / VICS (Japon)	36, 60
Téléphone mobile	23
Toit ouvrant extérieur	42
Tuner TV / Radio (Japon)	38
Unité de commande au plafonnier	41
—	16
—	17
—	18
—	64
—	65
—	106

Dans le cas des consommateurs et des systèmes protégés électroniquement, vous ne pouvez pas remplacer les fusibles. Si nécessaire, faites rechercher et éliminer la cause du défaut par un atelier qualifié, par exemple un point de service Mercedes-Benz.

La dotation en fusibles dépend de l'équipement du véhicule.