



Stand: 2022-06-06 · A 167 584 02 23

# GLE und GLS

Sicherungsaufteilung  
Fuse Allocation  
Dotation des fusibles

Mercedes-Benz



**Achtung!**  
Schließen Sie die Abdeckungen der Sicherungen sorgfältig!

**Caution!**  
Close the fuse covers carefully.

**Attention!**  
Fermez le couvercle des boîtes à fusibles avec précaution !

**Achtung: Brandgefahr!**  
Verwenden Sie nur für Mercedes-Benz freigegebene Sicherungen, mit der jeweils vorgeschriebenen Ampère-Zahl für das betreffende System. Sonst könnte es durch Überlastung zu einem Brand kommen.

**Caution: Risk of overloading!**  
Only install fuses that have been tested and approved by Mercedes-Benz and that have the specified amperage rating for the system concerned. Otherwise, an overload in the system could cause a fire in the vehicle.

**Attention: risque de surcharge!**  
Utilisez uniquement des fusibles agréés pour Mercedes-Benz dont le calibre correspond à celui prescrit pour le système concerné. Sinon, la surcharge pourrait provoquer un incendie.

**!**  
Weitere Informationen zum Ort der Sicherungen im Fahrzeug finden Sie in der Betriebsanleitung des Fahrzeugs.

Further information about the location of the fuses can be found in the vehicle's Operator's Manual.

Vous trouvez d'autres informations sur la localité des fusibles dans la notice d'utilisation du véhicule.

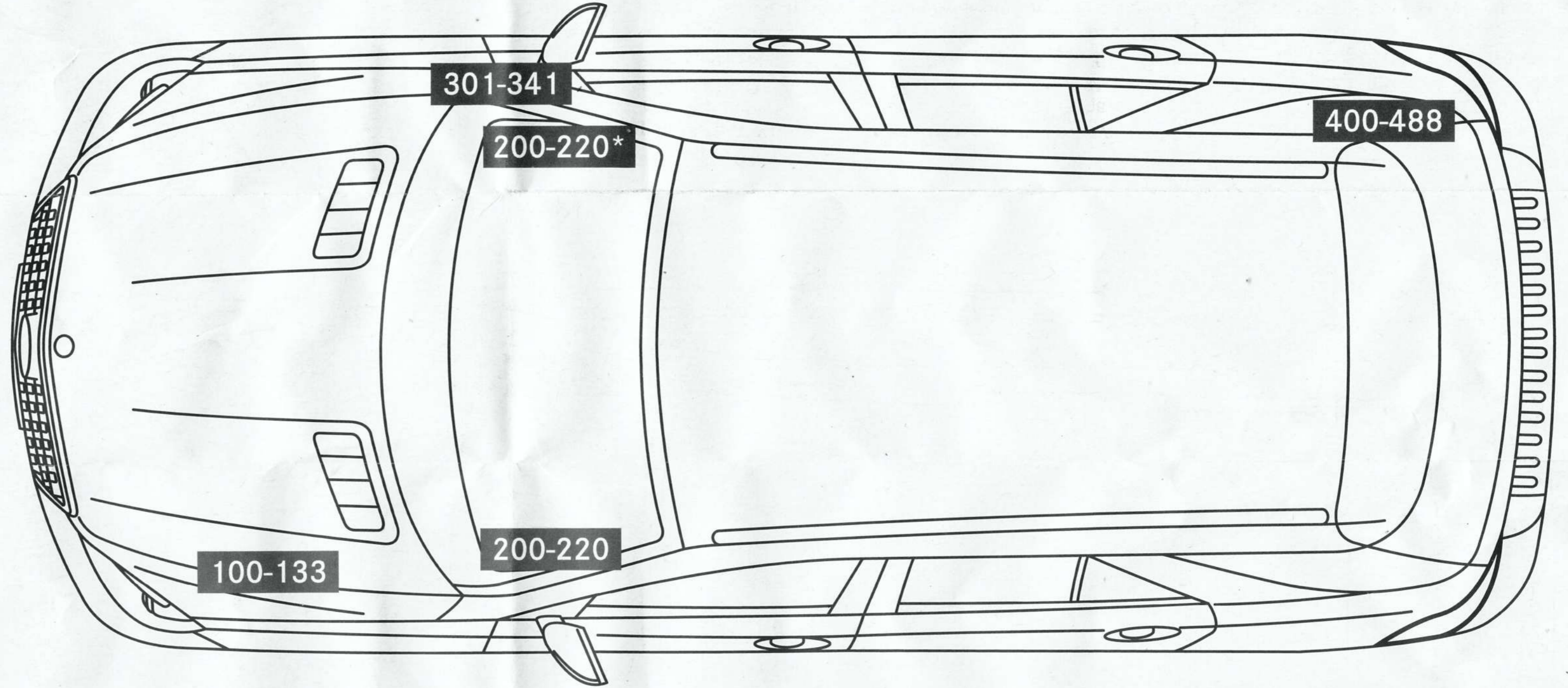

\* Bei Rechtslenker / \* For right hand drive / \* Pour direction à droite

## Sicherungswerte · Fuse rating · Valeur des fusibles

Ampere	Farbe	Colour/Color	Couleur
1	schwarz	black	noir
5	beige	beige	beige
7,5	braun	brown	brun
10	rot	red	rouge
15	blau	blue	bleu
20	gelb	yellow	jaune
25	weiß	white	blanc
30	grün	green	vert
40	bernstein	amber	ambre
50	rot	red	rouge
60	blau	blue	bleu

## 100 - 133 Sicherung - Fuse - Fusible

Im Motorraum links.  
In the engine compartment, on the left-hand side.  
Dans le compartiment moteur, du côté gauche.

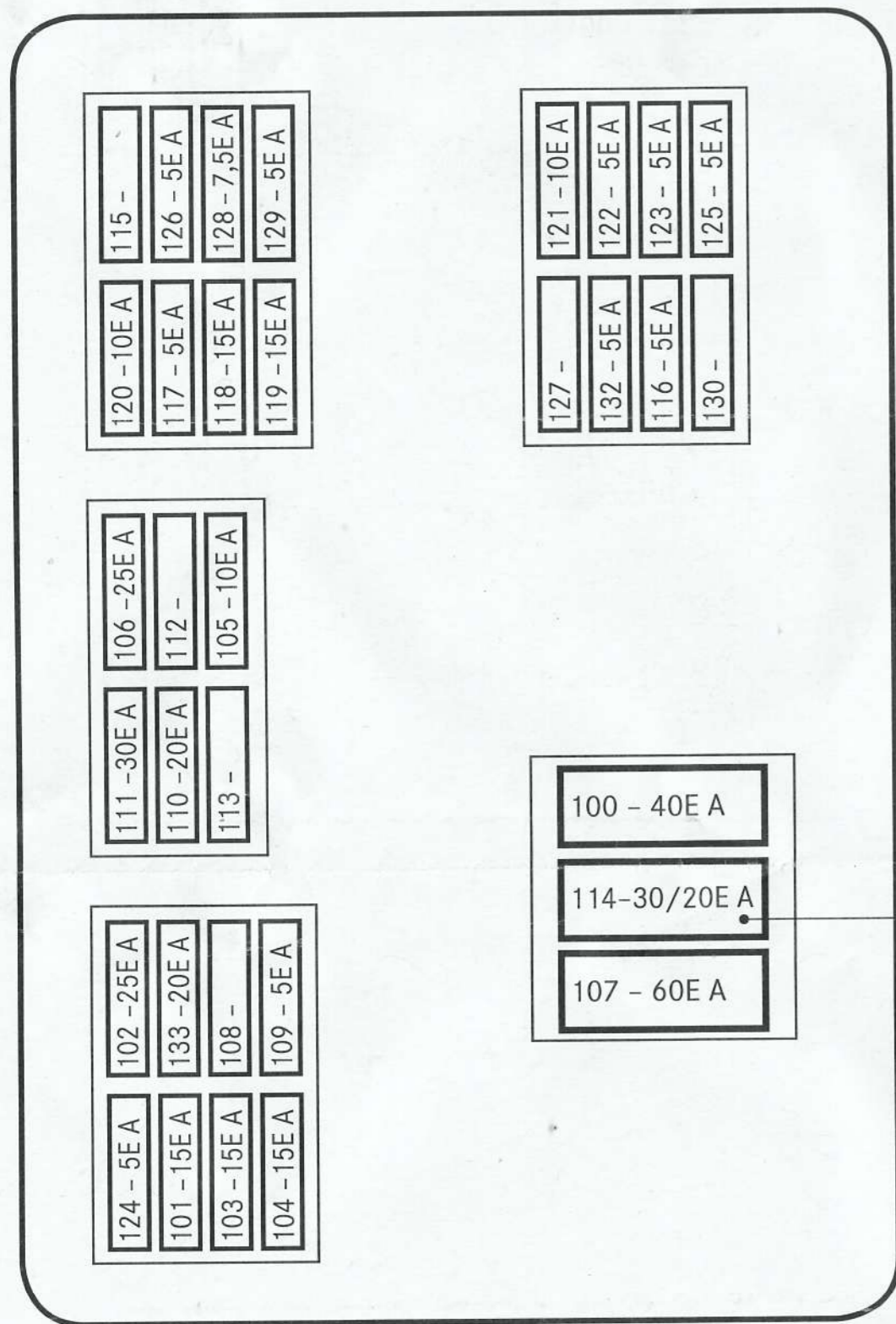

## 200 - 220 Sicherung · Fuse · Fusible

Im Innenraum an der linken Cockpitseite.  
In the vehicle interior, on the left-hand side of the dash-board.  
Dans l'habitacle, du côté gauche de la planche de bord.

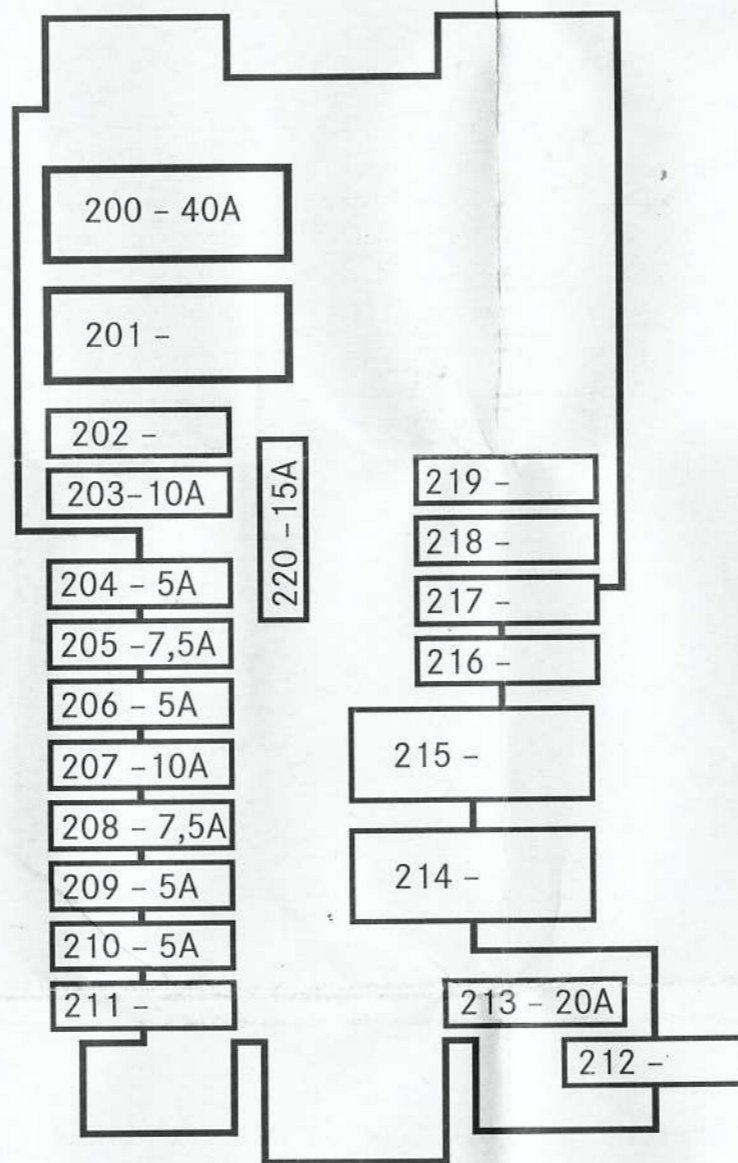

## 301 - 341 Sicherung · Fuse · Fusible

Innenraum, im Fußraum vorn rechts.  
In the vehicle interior, on the right-hand side of the front foot-area.  
Dans l'habitacle, sur le côté droit du plancher.

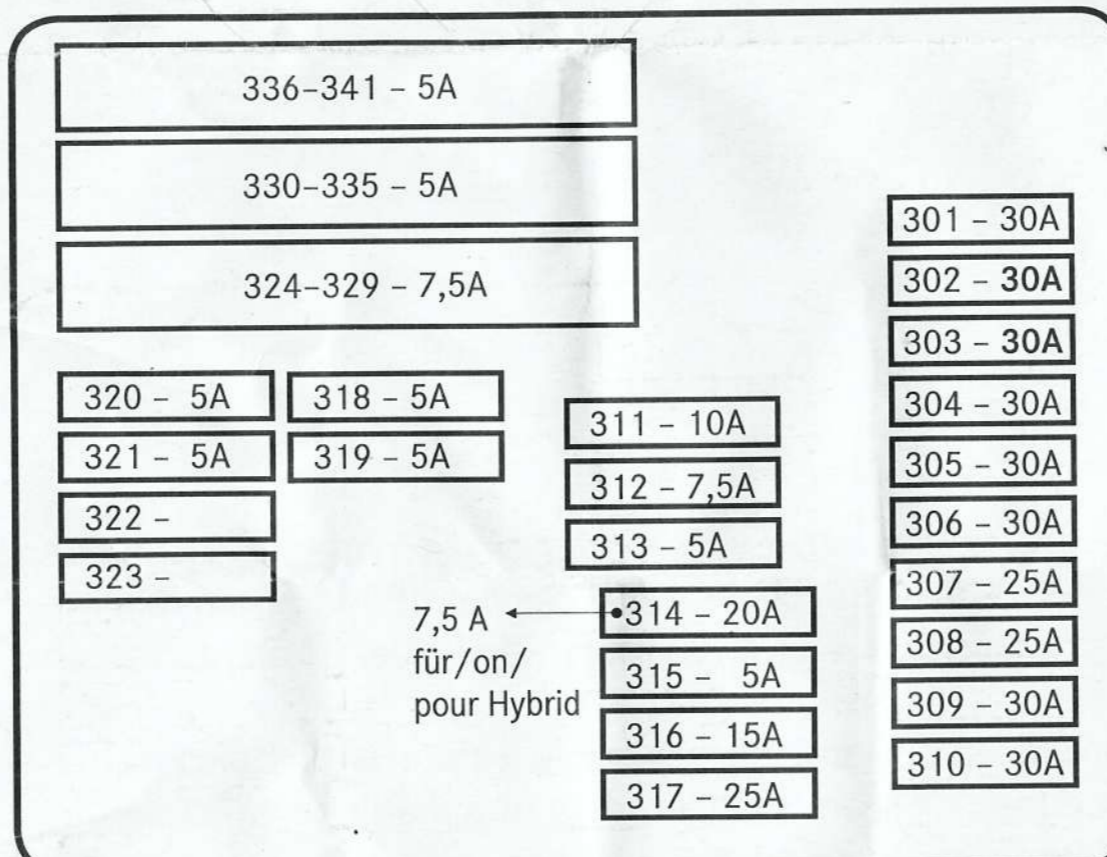

## 400 - 488 Sicherung · Fuse · Fusible

Im Gepäckraum rechts.  
In the trunk, on the right-hand side.  
Dans le compartiment de chargement, du côté droit.

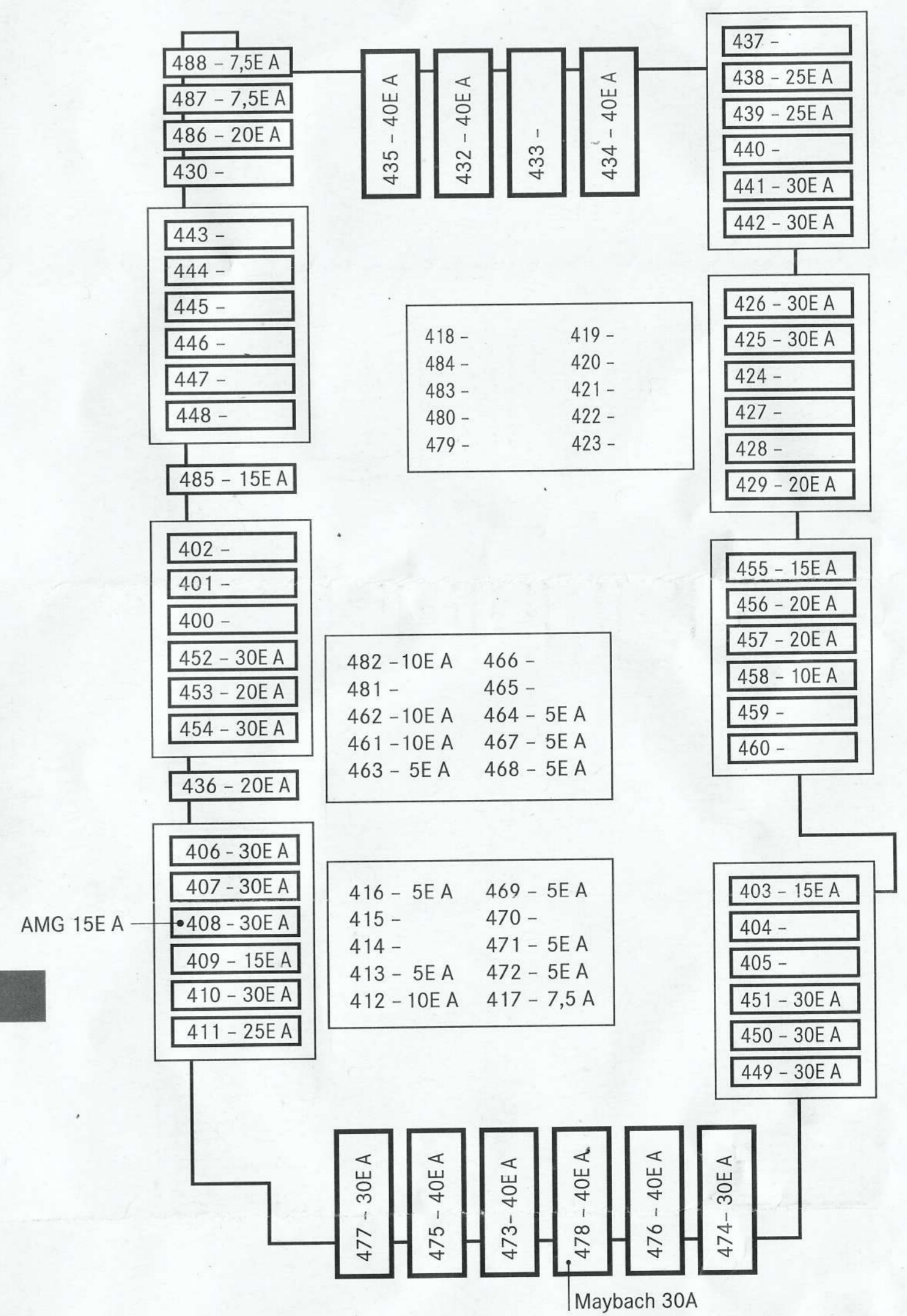

**Achtung:**  
Für Sicherungen 100-133 und 400-488 nur Sicherungen mit Zusatz „E“ nach MBN10153-4 verwenden.

**Caution:**  
On fuses 100-133 and 400-488 use only fuses with add. of letter „E“ according MBN10153-4.

**Attention:**  
Pour fusibles 100-133 et 400-488 utilisez seulement fusibles avec l'additif „E“ d'après MBN10153-4.

Funktion	Sich.-Nr.
Abgasreinigung Diesel SCR	409, 473
ABS/ASR/ESP/BAS	116, 129
Active Sound	461
AIRMATIC / Niveauregulierung	308
Ambientebeleuchtung	417
Anhängervorrichtung	436, 450, 452, 453, 454
AQUABLADE	105
Außenbeleuchtung	110, 133
Automatikgetriebe	121, 122
Batterie 48V	416, 472
Batterieladegerät Hybrid	412
Bedieneinheit Mittelkonsole Fond	340
Bedieneinheit Mittelkonsole vorne	209
Beduftung	204
Dachbedieneinheit vorne	316
Diagnosedose	313
Differential AMG	425
Displays Fond	205
DISTRONIC PLUS	329, 335
DRIVE UNIT AMG	461, 482
Einbruch- und Diebstahlwarnanlage	318, 321, 438
ETC/Electronic Toll Collect	210
Fahrwerk AMG	336
Gestensteuerung	337
Getränkehalter hinten beheizt	403
Getränkehalter vorne beheizt	455
Gurtstraffer vorne links/rechts	301, 310
Head-up-Display	206
Heckscheibenheizung	474
Heckseitenrollo	462
Heizung	314, 432, 434
Heizung Fläche Mittelkonsole	449
Hochvolt-Ladefunktion	412
Hybridsysteme	100, 413, 485
Kamerasysteme	325, 330
Klimatisierung	117, 200, 213, 314, 334, 486
Kombiinstrument	208
Kraftstoffsystem	411
Kühlerlüfter	119
Kühlmittelpumpen	107, 118, 120
Kühlschrank Fond	455
Lenkstockschalter	203
Lichtdreheschalter	126
Motor-Elektronik	100, 101, 102, 103, 104, 114, 123, 124, 125, 128, 132, 311, 315, 319
Multikontursitze 2. Sitzreihe	426, 487, 488
Multiseat-Entertainment	205, 220
Radio/ Navigationssysteme	207, 317, 320, 333
Regen- /Lichtsensoren	339
Reifendruckkontrolle	467
Rückfahrkamera	468
Rückwandtür Antrieb	477, 469
Scheibenwischer	106, 111
Schiebedach	309
Service-Disconnect	324
Sitzheizung 2. Sitzreihe	441, 442, 451
Sitzheizung 3. Sitzreihe	429
Sitzheizung/-belüftung vorne	305, 306
Sitzklappung Fond	471
Sitzsteuerung 2. Sitzreihe	407, 410
Sitzverstellung/Komfortfunktionen	303, 304, 327, 328
Soundgenerator	109
Soundsystem	408, 475, 478
Standheizung	314, 341
Steckdose 12V Laderaum	456
Steckdose 12V Mittelkonsole	457
Steckdose USB	307, 439, 458
Telefon	326
Telefon-Ladeschalen induktiv WMI	312, 464
Touchpad	338, 463
Trittbrett	478
Türfunktionen	302, 406
Windschutzscheibenheizung	331
Zigarettenanzünder vorn	457
Reserve	108, 112, 113, 115, 127, 128, 130
Reserve	201, 202, 211, 212, 214, 215, 216, 217, 218, 219, 220
Reserve	319, 321, 322, 323, 332
Reserve	400, 401, 402, 404, 405, 414, 415, 418, 419, 420, 421, 422, 423, 424, 428, 430, 433, 437, 440, 443, 444, 445, 446, 447, 448, 459, 460, 465, 466, 470, 479, 480, 481, 483, 484
Zentralelektrik Heck	427, 435, 476

Function	Fuse No.
A/C system	117, 200, 213, 314, 334, 486
ABS/ASR/ESP/BAS	116, 129
Active Sound	461
AIRMATIC / Air suspension	308
Ambient light	417
Anti-theft alarm	318, 321, 438
AQUABLADE	105
Automatic transmission	121, 122
Auxiliary heating	314, 341
Backup camera	468
Battery 48V	416, 472
Battery charger hybrid	412
Belt tensioner left/right	301, 310
Camera systems	325, 330
Central electronic rear	427, 435, 476
Chassis control AMG	336
Cigar lighter, front	457
Coolant fan	119
Coolant pumps	107, 118, 120
Cupholder heated in front	403
Cupholder heated in rear	455
Diagnostic socket	313
Differential gear AMG	425
Displays rear	205
DISTRONIC PLUS	329, 335
Door functions	302, 406
DRIVE UNIT AMG	461, 482
Engine electronics	100, 101, 102, 103, 104, 114, 123, 124, 125, 128, 132, 311, 315, 319
ETC/Electronic Toll Collection	210
Exhaust gas treatment Diesel SCR	409, 473
Exterior lamp switch	126
Exterior light	110, 133
Fuel System	411
Gesture control	337
Head-up-Display	206
Heated panel center console	449
Heated rear window	474
Heating	314, 432, 434
High-voltage charger	412
Hybrid systems	100, 413, 485
Instrument cluster	208
Light/rain sensor	339
Multi-contour seats 2nd seat row	426, 487, 488
Multiseat-Entertainment	205, 220
Odorant	204
Radio/ Navigation system	207, 317, 320, 333
Refrigerator rear	455
Roller blind rear sideways	462
Roof console front	316
Running board	478
Seat adjustment	303, 304, 327, 328
Seat adjustment 2nd seat row	407, 410
Seat folding rear	471
Seat heating / ventilation front	305, 306
Seat heating 2nd seat row	441, 442, 451
Seat heating 3rd seat row	429
Service-Disconnect	324
Socket 12V in center console	457
Socket 12V in trunk	456
Sound generator	109
Sound system	408, 475, 478
Steering column switch	203
Sunroof	309
Switch panel centerconsole front	209
Switch panel centerconsole rear	340
Tailgate Motor	477, 469
Telephone	326
Telephone charge pad, inductive WMI	312, 464
Tire pressure monitoring system	467
Touchpad	338, 463
Trailer hitching	436, 450, 452, 453, 454
USB charging socket	307, 439, 458
Windshield heating	331
Windshield wiper	106, 111
Reserve	108, 112, 113, 115, 127, 128, 130
Reserve	201, 202, 211, 212, 214, 215, 216, 217, 218, 219, 220
Reserve	319, 321, 322, 323, 332
Reserve	400, 401, 402, 404, 405, 414, 415, 418, 419, 420, 421, 422, 423, 424, 428, 430, 433, 437, 440, 443, 444, 445, 446, 447, 448, 459, 460, 465, 466, 470, 479, 480, 481, 483, 484

Désignation	N° fusible
ABS/ASR/ESP/BAS	116, 129
Accumulateur 48V	416, 472
AIRMATIC / correcteur de niveau	308
Alarme antivol et anti-effraction	318, 321, 438
Allume-cigare à l'avant	457
AQUABLADE	105
Caméra vision arrière	468
Capteurs de luminosité et de pluie	339
Chargeur de l'accumulateur hybride	412
Chargeur haute-tension	412
Chauffage	314, 432, 434
Chauffage additionnel	314, 341
Chauffage des sièges de 2ème rang	441, 442, 451
Chauffage des sièges de 3ème rang	429
Chauffage du par-brise	331
Chauffage/ ventilation des sièges avant	305, 306
Climatiseur	117, 200, 213, 314, 334, 486
Combiné d'instruments	208
Commande au geste	337
Commutateur au colonne de direction	203
Commutateur d'éclairage	126
Dépôt de chargeur inductive WMI	312, 464
Différentielle AMG	425
Diminution des gaz polluants Diesel SCR	409, 473
Dispositif d'attelage	436, 450, 452, 453, 454
Dispositif de réglage des sièges avants	303, 304, 327, 328
Dispositif de réglage des sièges de 2ème rang	407, 410
DISTRONIC PLUS	329, 335
Divertissement du multi-sièges	205, 220
DRIVE UNIT AMG	461, 482
Ecrans au fond	205
Electronique centralisée au fond	427, 435, 476
Electronique du moteur	100, 101, 102, 103, 104, 114, 123, 124, 125, 128, 132, 311, 315, 319
Essuie-glaces avant	106, 111
ETC/Prélèvement automatique du péage	210
Face de console centrale chauffée	449
Fonctions aux portes	302, 406
Générateur de son	109
Head-up-Display	206
Lumière de l'ambiance	417
Lumière extérieure	110, 133
Lunette arrière chauffante	474
Mance au boisson chauffe au fond	455
Mance au boisson chauffe en avant	403
Marchepied	478
Moteur du hayon	477, 469
Parfumeur	204
Pavé tactile	338, 463
Pompes au liquide de refroidissement	107, 118, 120
Pression des pneus, contrôle	467
Prétensionneur de ceinture gauche/droite	301, 310
Prise 12V à la console centrale	457
Prise 12V dans le coffre	456
Prise de diagnostic	313
Prise USB	307, 439, 458
Réfrigérateur au fond	455
Service-Disconnect	324
Sièges a plier au fond	471
Sièges de 2ème rang multicontour	426, 487, 488
Son actif	461
Système de carburant	411
Système de châssis AMG	336
Système de sonorisation	408, 475, 478
Systèmes de caméra	325, 330
Systèmes hybrid	100, 413, 485
Systèmes radio/ Système de navigation	207, 317, 320, 333
Téléphone	326
Toit ouvrant	309
Transmission automatique	121, 122
Unité de commande de la console central en avant	209
Unité de commande de la console central pour fond	340
Unité de commande du toit en avant	316
Ventilateur du radiateur	119
Volet roulant latéral à l'arrière	462
Reserve	108, 112, 113, 115, 127, 128, 130
Reserve	201, 202, 211, 212, 214, 215, 216, 217, 218, 219, 220
Reserve	319, 321, 322, 323, 332
Reserve	400, 401, 402, 404, 405, 414, 415, 418, 419, 420, 421, 422, 423, 424, 428, 430, 433, 437, 440, 443, 444, 445, 446, 447, 448, 459, 460, 465, 466, 470, 479, 480, 481, 483, 484

Bei elektronisch gesicherten Verbrauchern oder Systemen können Sicherungen nicht ersetzt werden. Lassen Sie die Ursache der Störung in einer qualifizierten Fachwerkstatt, z. B. in einem Mercedes-Benz Service-Stützpunkt, feststellen und beseitigen.

Sicherung sind je nach Fahrzeugausstattung bestückt. Nicht beschriebene Sicherungen dürfen nur durch eine qualifizierte Fachwerkstatt, z. B. einem Mercedes-Benz Servicepartner, ersetzt werden.

With electronically protected consumers or systems, fuses cannot be replaced. Have the cause traced and rectified at a qualified specialist workshop, e.g. an authorized Mercedes-Benz Center.

Fuses are fitted depending on vehicle equipment. Fuses not described may only be replaced by a qualified specialist workshop, e.g. a Mercedes-Benz Service Partner.

Dans le cas des consommateurs ou des systèmes à protection électronique, les fusibles ne peuvent pas être remplacés. Faites rechercher et éliminer la cause du défaut par un atelier qualifié, par exemple par un point de service Mercedes-Benz.

Le nombre de fusibles dépend de l'équipement du véhicule. Les fusibles non décrits ne doivent être remplacés que par un atelier qualifié, par exemple par un partenaire SAV Mercedes-Benz.