

**⚠ Achtung: Brandgefahr!**

Verwenden Sie nur für Mercedes-Benz freigegebene Sicherungen, mit der jeweils vorgeschriebenen Ampère-Zahl für das betreffende System. Sonst könnte es durch Überlastung zu einem Brand kommen.

**Caution: Risk of fire!**

Only install fuses that have been tested and approved by Mercedes-Benz and that have the specified amperage rating for the system concerned. Otherwise, an overload in the system could cause a fire in the vehicle.

**Attention: Risque d'incendie!**

Utilisez uniquement des fusibles agréés pour Mercedes-Benz dont le calibre correspond à celui prescrit pour le système concerné. Sinon, la surcharge pourrait provoquer un incendie.

**⚠ Achtung!**

Schließen Sie die Abdeckungen der Sicherungen sorgfältig!

**Caution!**

Close the fuse covers carefully.

**Attention!**

Fermez le couvercle des boîtes à fusibles avec précaution !

Sicherungsaufteilung | Fuse Allocation |  
Dotation des fusibles



Mercedes-Benz

Stand: 2006-05-05 · A 164 004 99 99



Weitere Informationen zum Sicherungswechsel finden Sie in der Betriebsanleitung des Fahrzeugs.

Further information about replacing fuses can be found in the vehicle's Operator's Manual.

Vous trouverez d'autres informations sur le remplacement des fusibles dans la notice d'utilisation du véhicule.

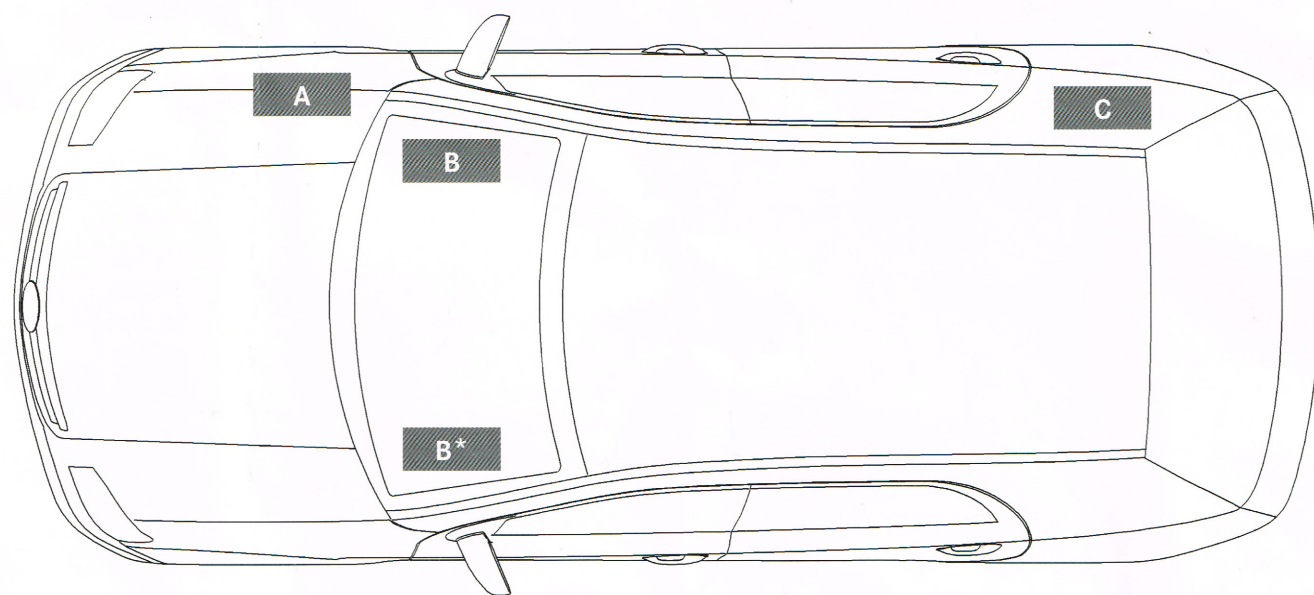

\* Bei ML-Klasse Rechtslenker seitlich im Cockpit auf der linken Seite.

\* ML-Class RHD models in the cockpit, on the left side.

\* Pour les versions avec direction à droite de la Classe ML : sur le côté gauche du poste de conduite.

**A: Sicherung · Fuse · Fusible 100 - 125**

Im Motorraum rechts, im Gerätekasten

In the engine compartment, on the right side

Dans le compartiment moteur, à droite

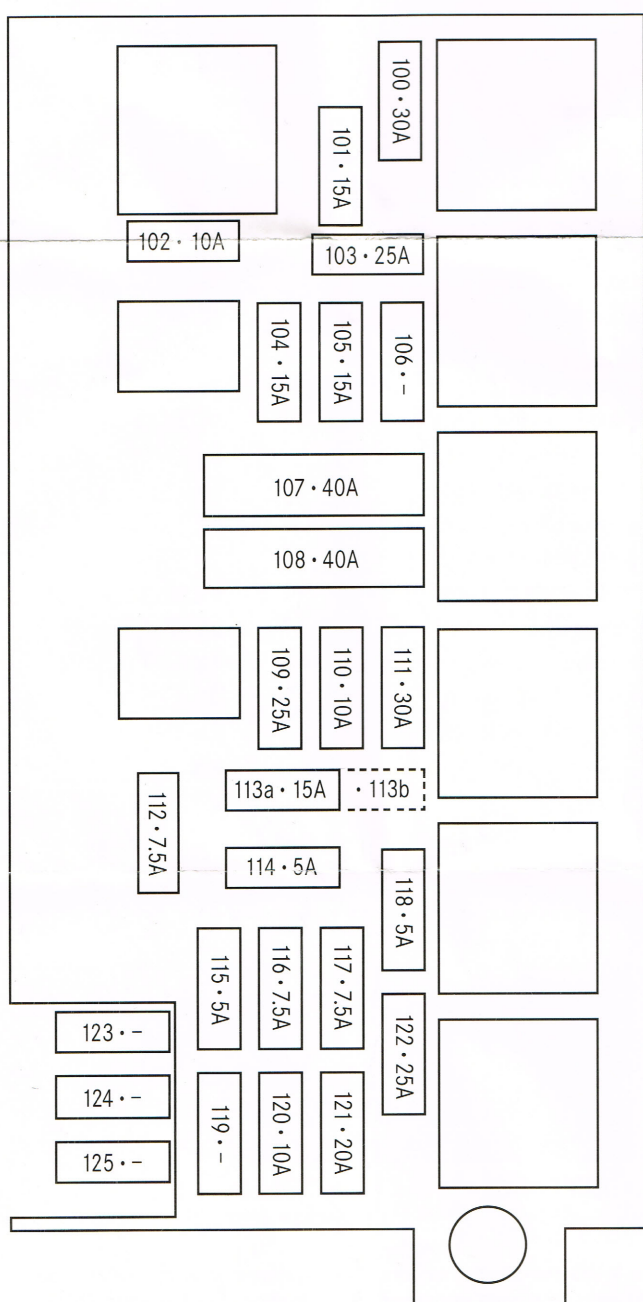

**B: Sicherung · Fuse · Fusible 10 - 18**

Seitlich im Cockpit auf der rechten Seite

In the cockpit, on the right side

Sur le côté droit du poste de conduite

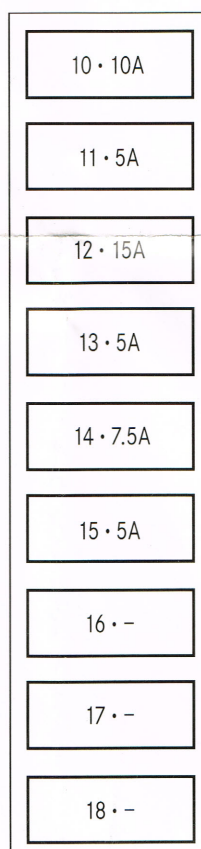

**Sicherungswerte · Fuse rating ·  
Valeur des fusibles**

Ampere	Farbe	Colour/Color	Couleur
5	beige	tan	beige
7,5	braun	brown	brun
10	rot	red	rouge
15	blau	blue	bleu
20	gelb	yellow	jaune
25	natur	natural	nature
30	grün	green	vert
40	orange	orange	orange
50	rot	red	rouge
60	blau	blue	bleu

**C: Sicherung · Fuse · Fusible 20 - 72**

Im Gepäckraum rechts, hinter Seitenverkleidung

In the trunk, on the right side

Dans le compartiment de chargement, à droite

