

Elektrische Wasserpumpe / Electric Water Pump A2C59514607

02.10.2013

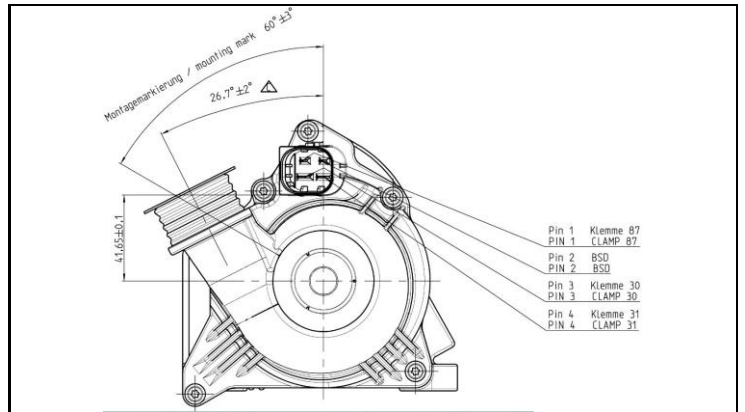

1 - Produkt / Product



2 - Anschluss / Connector

TECHNISCHE DATEN / TECHNICAL DATA:

Arbeitspunkt / Working point
 Nenndruckdifferenz / Differential pressure
 $p \geq 0,800\text{bar}$
 Nennvolumenstrom / Flow rate $Q \geq 9.000\text{m}^3/\text{h}$
 Stromaufnahme / Current $I \leq 36,9\text{A}$

Betriebsbedingungen / Operating requirements
 Spannungsbereich / Operating voltage
 $U (B) = 9\text{V} - 16\text{V} (12,5\text{V}/14\text{V})$
 Temperaturbereich / Operating temperature
 $T (U) = -40^{\circ}\text{C} - +140^{\circ}\text{C} (+80^{\circ}\text{C})$

Schutzart / Protection classification: IP67

ANMERKUNG / NOTE:

Die von außen zugängliche Dichtung zwischen Kunststoff- und Aluminiumgehäuse darf nicht mit Öl in Kontakt kommen. / Exterior gasket/seal between plastic and aluminum housing sections must avoid contact with oil.



ATTENTION
Needs programming/updating when indicated. Observe the guidelines of the vehicle manufacturer.

ACHTUNG
Muss ggf. angelemt/aktualisiert werden. Vorgaben des Fahrzeugherstellers beachten.



3 - Montage Hinweise / Installation Notes



ATTENTION
Observe precautions for handling electrostatic sensitive devices. Observe DIN EN 61340-5-1 und ANSI/ESD S20.20-1999.

ACHTUNG
Vorsichtsmaßnahmen bei Handhabung elektrostatisch entladungsgefährdeter Bauelemente beachten. DIN EN 61340-5-1 und ANSI/ESD S20.20-1999 beachten.



ATTENTION
DO NOT TOUCH CONNECTOR PINS

ACHTUNG
STECCKERKONTAKTE NICHT BERÜHREN

4 - ESD Hinweise / ESD Notes