

Växellåda 722.9 i typ 217, 222

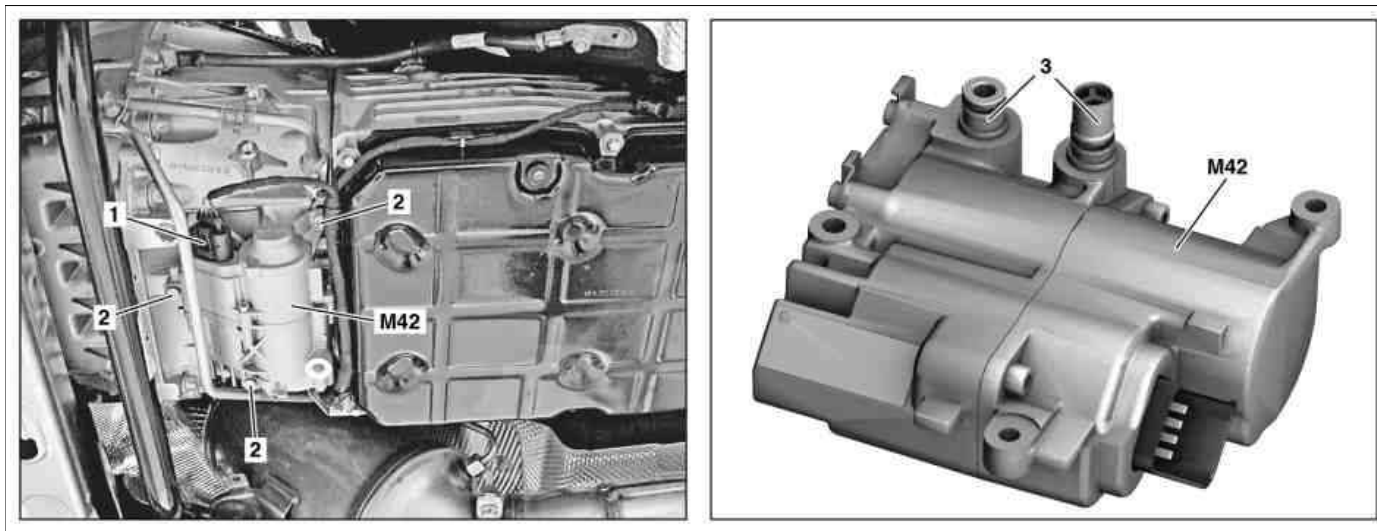

P27.57-2038-08

Bilden visar TYP 222.032

- | | | | |
|---|--------------|-----|-------------------------|
| 1 | Elanslutning | 3 | Stuts |
| 2 | Skrudar | M42 | Elektrisk extraoljepump |

Information automatväxellåda			AR27.19-P-0001-01NKB
	Demontering och montering		
1	Demontera den nedre motorumsinklädnaden		AR61.20-P-1105LF
2	Lossa avtappningsskruven på oljetråget	Tryck inte av överströmningsröret från oljetrågets sockel.	
3	Frigör och lossa kontaktstycket (1) på den elektriska tillsatsoljepumpen (M42)		
4	Skruva ur skruvarna (2) och demontera den elektriska tillsatsoljepumpen (M42)	Skruv extraoljepump växellåda mot växellådshus	*BA27.55-P-1009-01D
5	Bänd ut vänster och höger stuts (3) ur den elektriska tillsatsoljepumpen (M42)	Montering: Kontrollera om muffen (3) med tätningring på sug- och trycksidan är skadad. Byt den om det behövs. Sätt inte in muffen (3) i växellådan, utan i den elektriska oljepumpen (M42).	
6	Montera i omvänd ordningsföljd		
7	Fyll på olja i växellådan	Växellåda 722.96 i typ 222 Växellåda 722.9 (utom 722.96/97) i typ 222	AR27.00-P-0270SYZ AR27.00-P-0270W
	Kontroll		
Varning	Olycksrisk föreligger eftersom bilen kan komma i rullning när motorn är i gång. Risk för kläm- och brännskador vid ingrepp under startförloppet eller när motorn är i gång. Provkör motorn och kontrollera växellådan beträffande funktion och täthet	Säkra bilen så att den inte kommer i rullning. Bär igenknäppta och tätt slutande arbetskläder. Ta inte i heta eller roterande delar.	AS00.00-Z-0005-01A
8			

Oljekylning

Nummer	Beteckning		Växellåda 722.9
BA27.55-P-1009-01D	Skruv extraoljepump växellåda mot växellådshus	Nm	8