

⚠ Achtung: Brandgefahr!

Verwenden Sie nur für Mercedes-Benz freigegebene Sicherungen, mit der jeweils vorgeschriebenen Ampère-Zahl für das betreffende System. Sonst könnte es durch Überlastung zu einem Brand kommen.

Caution: Risk of overloading!

Only install fuses that have been tested and approved by Mercedes-Benz and that have the specified amperage rating for the system concerned. Otherwise, an overload in the system could cause a fire in the vehicle.

Attention: risque de surcharge!

Utilisez uniquement des fusibles agréés pour Mercedes-Benz dont le calibre correspond à celui prescrit pour le système concerné. Sinon, la surcharge pourrait provoquer un incendie.

⚠ Achtung!

Schließen Sie die Abdeckungen der Sicherungen sorgfältig!

Caution!

Close the fuse covers carefully.

Attention!

Fermez le couvercle des boîtes à fusibles avec précaution !

SL-Klasse

Sicherungsaufteilung

Fuse Allocation

Dotation des fusibles



Mercedes-Benz

Stand: 2011-07-27 · A 231 584 22 81



Weitere Informationen zum Sicherungswechsel finden Sie in der Betriebsanleitung des Fahrzeugs.

Further information about replacing fuses can be found in the vehicle's Operator's Manual.

Vous trouverez d'autres informations sur le remplacement des fusibles dans la notice d'utilisation du véhicule.

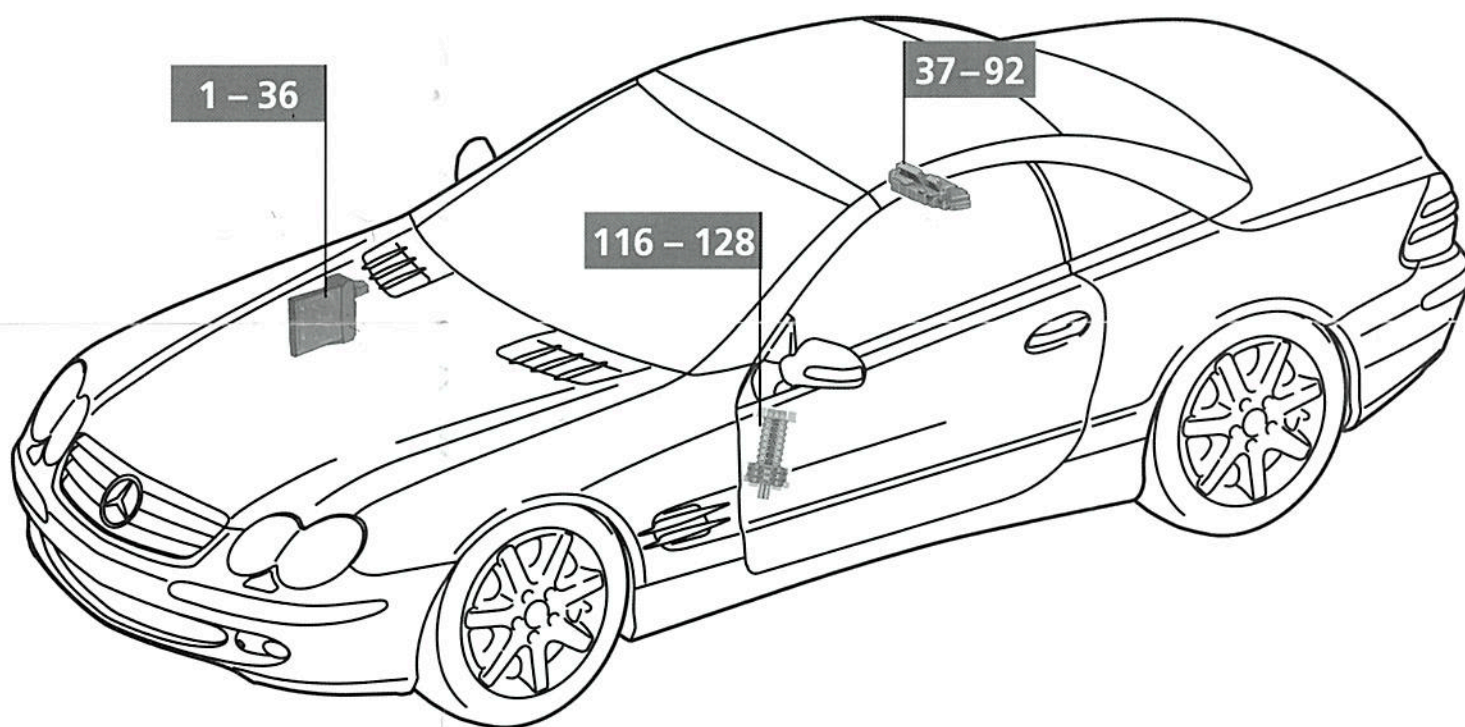

Sicherungswerte · Fuse rating · Valeur des fusibles

Ampere	Farbe	Colour/Color	Couleur
5	beige	beige	beige
7,5	braun	brown	brun
10	rot	red	rouge
15	blau	blue	bleu
20	gelb	yellow	jaune
25	weiß	white	blanc
30	grün	green	vert
40	bernstein	amber	ambre
50	rot	red	rouge
60	blau	blue	bleu

1 - 36 Sicherung · Fuse · Fusible

Im Motorraum Beifahrerseite.

In the engine compartment, passenger side.

Dans le compartiment du moteur, le site du convoyeur.

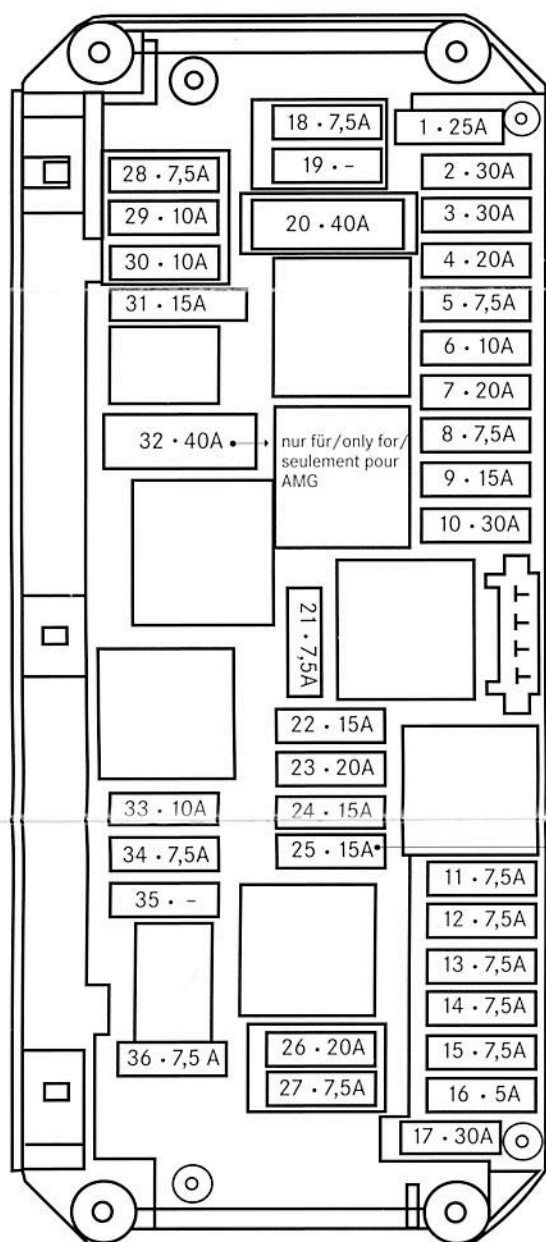

37 - 92 Sicherung · Fuse · Fusible

Im Fondraum rechts.

Rear compartment right

Dans le fond, à droit

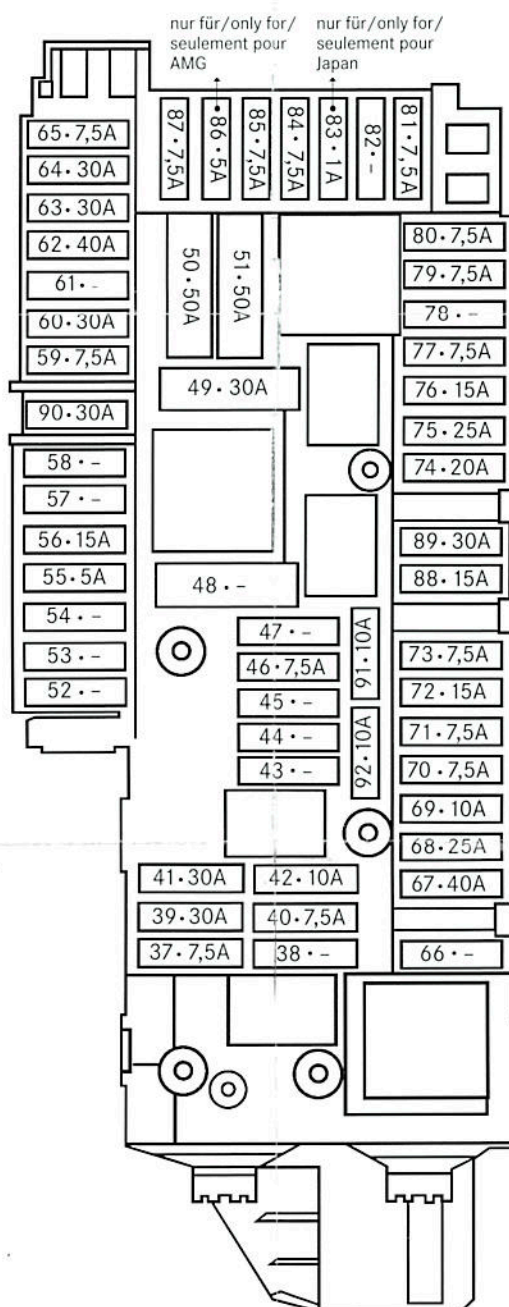

116 - 128 Sicherung · Fuse · Fusible

Im Cockpit links.

In the left side of the cockpit.

Dans le cockpit à gauche.

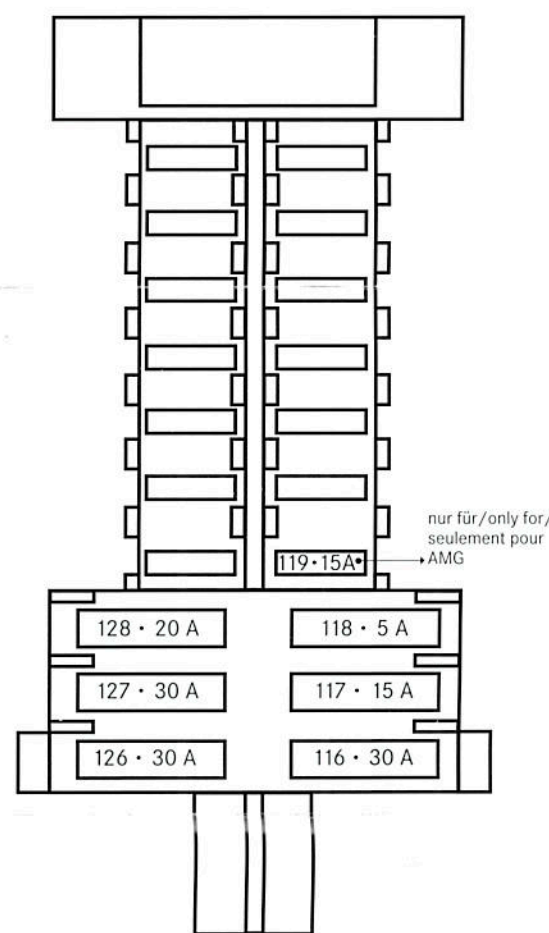

Funktion	Sich.-Nr.
ABC - Federung	117
ABS/ASR/BAS/ESP	1, 14, 20, 59
Abschleppschutz	46
Airbag-Systeme	8, 15
AIRSCARF	63, 64
Ambientenbeleuchtung	2, 3, 21
Antennenmodul	46
Außenspiegelfunktionen	2, 3
Ausstiegleuchten	2, 3
Automatik-Getriebe / SBC (Shift by Wire)	33, 127, F 121
COMAND	26
Deckenleuchte	12, 18
Diagnosedose	5, 18
DISTRONIC PLUS	36, 79
Einbruch- und Diebstahlwarnanlage	46
El. Feststellbremse	55, 89, 90
Exklusive Einparkhilfe	79, 80
Fanfare	31
Fensterheber hinten	39, 41
Fensterheber vorn	2, 3
Garagentoröffner	18
Gebläse (Heizung/Klima)	12
Handschuhkastenleuchte	21
Heizbare Heckscheibe	12, 49
Innenraumschutz	46
Innenspiegel abblenden	18
KEYLESS-GO	74
Kombiinstrument / Analoguhr	28
Kosmetikspiegelbeleuchtung	18
Kraftstoffpumpe	6, 34, 128
Lenkradheizung	65
Lenkradverstellung	2, 65
Lenkungsverriegelung	27
Leseleuchten	18
Leuchtweitenregulierung	29, 30
Licht-/Regensensor	18
Lichtdreheschalter	5
Media Interface	77
Motor- Elektronik	6, 22, 23, 24, 25, 27, 32
Multifunktions-Lenkrad	13
Multikontursitze	60
Niedertemp. Pumpe	119
Notrufsystem (TELE AID)	87
Panorama-Glasdach (SPD-Dach)	71
PARKTRONIC	80
Radiosysteme	11, 46, 84
Reifendruckkontrolle	70
Scheibenwaschwasserpumpe	13, 45
Scheibenwischer	10
Scheinwerfer vorne	4
Sitze vorne inkl. Heizung und Lüftung	116, 126
Sitzverstellfunktionen vorn	116, 126
Sound-System	67, 69
Steckdose, Hinten	72
Steckdose, Mittelkonsole	76
Steckdose, Vorne	56
Telefonsysteme	81
TV	85
Verdeck	18, 39, 41, 62, 75
Verkehrszeichenerkennung (MPC)	13
VICS/ETC (Electronic Toll Collection)	83
Warnblinkanlage	18
Zentrales Display	11, 118
Zentralverriegelung	2, 3, 46
Zigarrenanzünder	56
Zündschloss	27

Function	Fuse No.
ABC Suspension	117
ABS/ASR/BAS/ESP	1, 14, 20, 59
Active parking assist	79, 80
Airbag systems	8, 15
AIRSCARF	63, 64
Ambient lighting	2, 3, 21
Antenna module	46
Anti-theft alarm	46
Auto-dimming rear-view mirror	18
Automatic comfort-fit seat belt	60
Automatic transmission / SBC	33, 127, F 121
Blower (heater/AC)	12
Ceiling lights	12, 18
Central display	11, 118
Central locking	2, 3, 46
Cigar lighter	9
COMAND	26
Courtesy lights	2, 3
Diagnostic socket	5, 18
DISTRONIC PLUS	36, 79
Emergency call system	87
Engine electronics	6, 22, 23, 24, 25, 27, 32
Exterior lamp switch	5
Exterior mirror function	2, 3
Fanfare horn	31
Fuel pump	6, 34, 128
Garage door opener	18
Glove compartment light	21
Hazard warning flasher	F 120
Headlamp range adjustment	29, 30
Headlamps front	4
Heated rear window	12, 49
Heated steering wheel	65
Ignition lock	27
Instrument cluster	28
Interior motion sensor	46
KEYLESS-GO	74
Light/rain sensor	18
Low-temp. Pump	119
Makeup mirror lamp	18
Media Interface	77
Multi Purpose Camera, Traffic Signal	13
Multi-function steering wheel	13
Panoramic glass roof	71
Parking Brake	55, 89, 90
PARKTRONIC system	80
Power window, front	39, 41
Power window, rear	2, 3
Radio systems	11, 46, 84
Reading lamps	18
Seat adjustment, front	116, 126
Seats, front incl. Heating and ventilation	116, 126
Socket, central console	76
Socket, front	9
Socket, rear	72
Sound system	67, 69
Steering lock	27
Steering wheel adjustment	2, 65
Telephone systems	81
Tire pressure monitoring system	70
Tow-away protection	46
TV	85
Vario roof	18, 39, 41, 62, 75
VICS/ETC (Electronic Toll Collection)	83
Windscreen wipers	10
Windshield washer pump	13, 45

Désignation	N° fusible
ABS/ASR/BAS/ESP	1, 14, 20, 59
Airbags	8, 15
AIRSCARF	63, 64
Alarmer antivol et antieffraction	46
Allume-cigare	56
Antenne	46
Avertisseur	31
Boîte de vitesses automatique / SBC	33, 127, F 121
Calculateur Frein de Stationnement Electrique	55, 89, 90
Camera Multiusage	13
Capote	18, 39, 41, 62, 75
Capteurs de luminosité et de pluie	18
Chauffage du volant	65
COMAND	26
Combiné d'instruments	28
Commutateur d'éclairage	5
Commutation rétro. int. position nuit	18
Contacteur d'allumage	27
Correcteur de site des projecteurs	29, 30
DISTRONIC PLUS	36, 79
Eclairage d'ambiance	2, 3, 21
Eclairage de la boîte à gants	21
Eclairage des miroirs de courtoisie	18
Eclaireurs d'accès	2, 3
Electronique du moteur	6, 22, 23, 24, 25, 27, 32
Essuie-glace	10
Feux de détresse	F 120
Interface média	77
KEYLESS-GO	74
Lève-glace arrière	39, 41
Lève-glace avant	2, 3
Lunette arrière chauffante	12, 49
PARKTRONIC	80
Phrases à l'avant	4
Plafonniers	12, 18
Pompe de lave-glace	13, 45
Pompe à carburant	6, 34, 128
Pompe basse température	119
Pression des pneus, contrôle	70
Prise à l'aconsole centrale	76
Prise à l'arrière	72
Prise à l'avant	9
Prise de diagnostic	5, 18
Protection antisoulèvement	46
Protection volumétrique	46
Rétroviseurs extérieurs, fonctions	2, 3
Sièges AV y compris chauff. Et ventil.	116, 126
Sièges avant, fonctions de réglage	116, 126
Sièges multicontour	60
Soufflante (chauffage/climatiseur)	12
Spots de lecture	18
Suspension active ABC	117
Système d'appel d'urgence	87
Système de sonorisation	67, 69
Système exclusif d'aide au stationnement	79, 80
Systèmes radio	11, 46, 84
Télécommande de porte de garage	18
Téléphones	81
Toit panoramique en verre	71
TV	85
Verrouillage centralisé	2, 3, 46
Verrouillage de la direction	27
VICS/ETC (Prélèvement automatique du péage)	83
Visuel central	11, 118
Volant multifonction	13
Volant, réglage	2, 65

Bei elektronisch gesicherten Verbrauchern oder Systemen können Sicherungen nicht ersetzt werden. Lassen Sie die Ursache der Störung in einer qualifizierten Fachwerkstatt, z. B. in einem Mercedes-Benz Service-Stützpunkt, feststellen und beseitigen.

Sicherungen sind je nach Fahrzeugausstattung bestückt.

Fuses for consumers or systems which are electronically protected cannot be replaced. Have the cause of the fault determined and remedied by an authorised Mercedes-Benz Service Centre.

Fuses are fitted based on the vehicle's equipment.

Dans le cas des consommateurs et des systèmes protégés électroniquement, vous ne pouvez pas remplacer les fusibles. Faites rechercher et éliminer la cause du défaut par un atelier qualifié, par exemple un point de service Mercedes-Benz.

La dotation en fusibles dépend de l'équipement du véhicule.