

⚠ Achtung: Brandgefahr!

Verwenden Sie nur für Mercedes-Benz freigegebene Sicherungen, mit der jeweils vorgeschriebenen Ampère-Zahl für das betreffende System. Sonst könnte es durch Überlastung zu einem Brand kommen.

Caution: Risk of overloading!

Only install fuses that have been tested and approved by Mercedes-Benz and that have the specified amperage rating for the system concerned. Otherwise, an overload in the system could cause a fire in the vehicle.

Attention: risque de surcharge!

Utilisez uniquement des fusibles agréés pour Mercedes-Benz dont le calibre correspond à celui prescrit pour le système concerné. Sinon, la surcharge pourrait provoquer un incendie.

⚠ Achtung!

Schließen Sie die Abdeckungen der Sicherungen sorgfältig!

Caution!

Close the fuse covers carefully.

Attention!

Fermez le couvercle des boîtes à fusibles avec précaution !

Stand: 2009-09-10 · A 197 584 00 81

SLS-Class

Sicherungsaufteilung | Fuse Allocation | Dotz

1 - 36

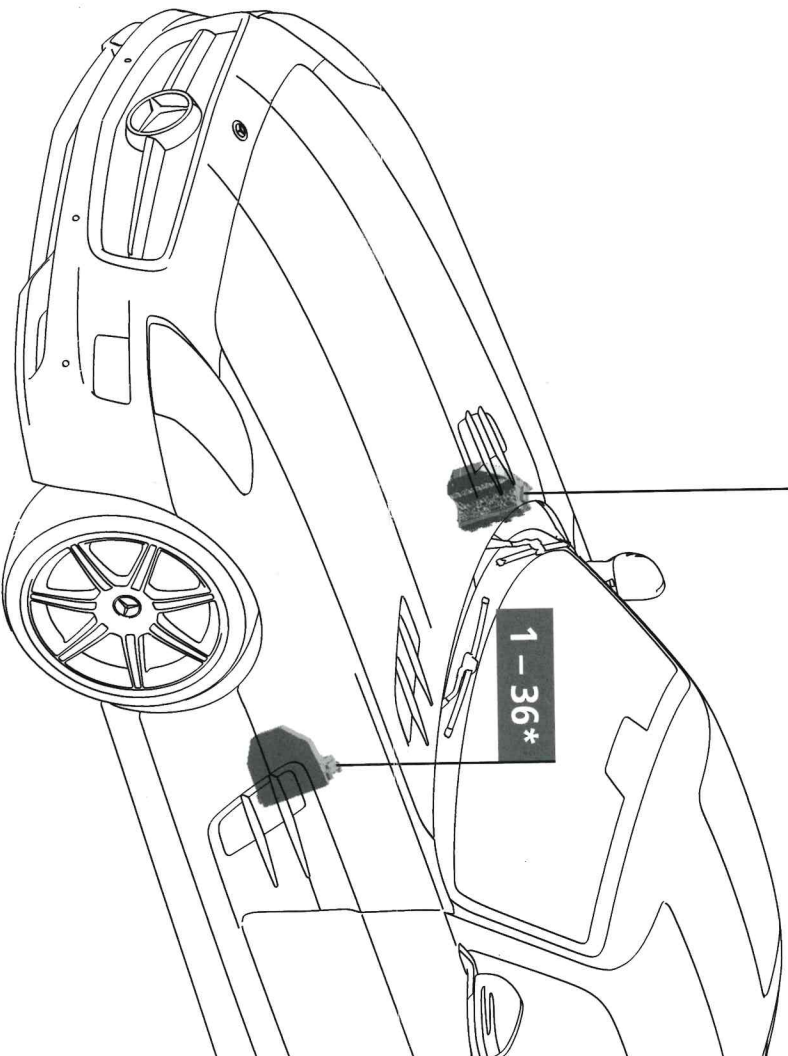

Sicherungswerte · Fuse rating ·

Valeur des fusibles

Ampere	Farbe	Colour/Color	Couleur
5	beige	beige	beige
7,5	braun	brown	brun
10	rot	red	rouge
15	blau	blue	bleu
20	gelb	yellow	jaune
25	weiß	white	blanc
30	grün	green	vert
40	bernstein	amber	ambre
50	rot	red	rouge
60	blau	blue	bleu

* Bei Rechtslenker | * For right hand drive | * Pour direction à droite

1 - 36 Sicherung · Fuse · Fusible

Im Fußraum Beifahrer rechts (beim Rechtslenker auf der linken Seite)

In the front footwell (for left-hand drive on right and for right-hand drive on left)

L'avant, au niveau du plancher (côté droit sur les véhicules avec direction à gauche,

côté gauche sur les véhicules avec direction à droite)

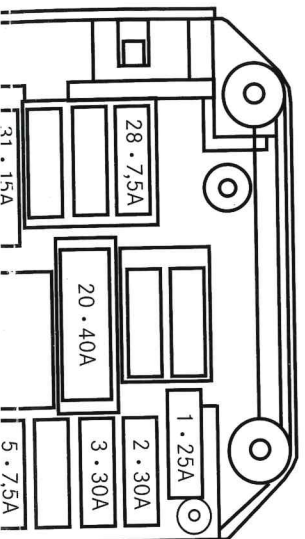

37 - 90 Sicherung · Fuse · Fusible

Auf der Hutablage Mitte.

On the hat filing middle

Sur le chapeau classant le milieu

